



Pohon pro posuvné brány



Robus350

Návod a upozornění pro instalačního technika

ep europohony.cz

Robus350

Obsah	strana		
1	Bezpečnostní instrukce	3	
2	Popis výrobku a jeho použití	3	
2.1	Limity použití výrobku	4	
2.2	Typické uspořádání systému	4	
2.3	Seznam kabelů	5	
3	Instalace		
3.1	Předběžná kontrola	6	
3.2	Instalace převodového motoru	7	
3.3	Instalace různých zařízení	7	
3.4	Elektrické zapojení	8	
3.5	Popis elektrických zapojení	9	
4	Závěrečné kontroly a uvedení do chodu	9	
4.1	Volba směru	10	
4.2	Zapojení přívodu el. energie	10	
4.3	Rozpoznání zařízení	10	
4.4	Rozpoznání délky křídla	11	
4.5	Kontrola pohybů vrat	11	
4.6	Předprogramované funkce	11	
4.7	Ukládání rádiových vysílčů do paměti	12	
4.7.1	Ukládání do paměti v režimu I	13	
4.7.2	Ukládání do paměti v režimu II	13	
4.7.3	„Dálkové“ ukládání do paměti	13	
4.7.4	Vymazání vysíláčů z paměti	14	
4.7.5	Prohlášení o shodě pro přijímač	14	
5	Testování a uvedení do provozu	14	
5.1	Testování	14	
5.2	Uvedení do provozu	15	
6	Údržba a likvidace	15	
6.1	Údržba	15	
6.2	Likvidace	15	
7	Další informace	16	
7.1	Programovací tlačítka	16	
7.2	Programování	16	
7.2.1	Funkce úrovně 1 (zapnuto – vypnuto)	17	
7.2.2	Programování na úrovni 1	18	
7.2.3	Funkce úrovně 2 (nastavitelné param.)	19	
7.2.4	Programování na úrovni 2	20	
7.2.5	Příklad programování na úrovni 1	21	
7.2.6	Příklad programování na úrovni 2	21	
7.3	Přidávání nebo odnímání zařízení	22	
7.3.1	BlueBUS	22	
7.3.2	Vstup STOP	22	
7.3.3	Fotobuňky	23	
7.3.4	Rozpoznávání dalších zařízení	24	
7.4	Speciální funkce	24	
7.4.1	Funkce „vždy otevřít“	24	
7.4.2	Funkce „posunout i přesto“	24	
7.5	Připojení k dalším zařízením	24	
7.6	Problémy a řešení	25	
7.7	Diagnostika a signály	25	
7.7.1	Signály majáčku	26	
7.7.2	Signály na řídicí jednotce	27	
7.8	Příslušenství	28	
8	Technické údaje	29-33	

1) Bezpečnostní instrukce

Tento návod obsahuje důležité informace, týkající se bezpečnosti. Než začnete instalovat jednotlivé součásti zařízení, přečtěte si informace, uvedené v tomto návodu. Návod uschovejte na bezpečném místě, abyste do něj v budoucnosti mohli nahlédnout.

Vzhledem k nebezpečím, která mohou vzniknout během instalace i použití systému ROBUS 350, musí instalace plně odpovídat platným zákonům a předpisům o bezpečnosti práce. Tato kapitola se podrobně zabývá všeobecnými bezpečnostními pravidly. Konkrétnější upozornění na bezpečnostní rizika najdete v kapitole „3.1 Předběžná kontrola a 5 Testování a uvedení do provozu“.

⚠ Podle poslední evropské legislativy podléhá výroba automatických dveří a vrat ustanovením evropského předpisu 98/37/CE (Předpis o strojích) a konkrétněji ustanovením předpisů EN 12445, EN 12453 a EB 12635, které umožňují výrobcům deklarovat předpokládanou shodu produktů.

Další informace a instrukce pro analýzu rizik a vytváření technické dokumentace najdete na stránce www.niceforyou.com.

- Tento návod je určen speciálně pro kvalifikované instalační techniky. Kromě přiložených „Instrukcí a bezpečnostních upozornění pro uživatele převodového motoru ROBUS“, které má instalační technik oddělit, nejsou žádné informace v tomto návodu určené pro konečného uživatele.
- Použití systému ROBUS 350 jiným způsobem, než předpokládá tento návod, není povoleno. Nesprávné použití může vést k poškození zařízení a zranění obsluhy.
- Před instalací se musí provést analýza rizik podle Přílohy I Předpisu o strojích, která uvádí možná řešení jednotlivých rizikových situací. Pozn.: Analýza rizik je jedním z dokumentů obsažených v „Technické dokumentaci“ tohoto zařízení.
- Ověřte si podle konkrétních požadavků a možných nebezpečí, zda k provedení instalace zařízení ROBUS 350 nejsou potřeba další zařízení. Mezi možná nebezpečí patří zejména: náraz, rozmáčknutí, řez, tažení, atd. a další všeobecná nebezpečí.
- Neupravujte žádné součásti tohoto zařízení, pokud to tento návod výslovně nepožaduje. Zásahy podobného typu mohou vést k poškození zařízení. Společnost NICE nepřebírá odpovědnost za škody vzniklé v souvislosti s neoprávněnými úpravami zařízení.
- V průběhu instalace a použití zajistěte, aby do řídicí jednotky a dalších otevřených součástí nepronikly pevné předměty nebo tekutiny. V případě potřeby se obraťte na oddělení zákaznického servisu společnosti NICE. Použití systému ROBUS 350 za takových okolností může být nebezpečné.
- Automatický systém se nesmí používat, dokud neproběhla jeho přejímka podle popisu v kap. 5 „Testování a uvedení do provozu“.
- Obalový materiál systému ROBUS 350 se musí zlikvidovat v souladu s místními předpisy.
- Pokud se objeví závada, kterou nedokážete vyřešit pomocí informací, uvedených v tomto návodu, obraťte se na oddělení zákaznického servisu společnosti NICE.
- V případě zásahu automatických spínačů nebo výpadků pojistek je třeba před změnou nastavení spínačů či výměnou pojistek zjistit příčinu závady a odstranit ji.
- Před manipulací se svorkami, umístěnými pod krytem systému ROBUS 350, odpojte veškeré napájecí okruhy příslušných součástí. Není-li možné najít odpojovací zařízení, umístěte na zařízení výstražný nápis: „POZOR, PROBÍHÁ ÚDRŽBA“.

2) Popis výrobku a jeho použití

ROBUS 350 je elektronický převodový motor, který uživatelé objektů používají k automatické manipulaci s posuvnými vraty. Elektrické spojení s externími zařízeními bylo zjednodušeno díky sběrnici „BlueBUS“, která umožňuje propojení několika zařízení pomocí pouhých 2 vodičů.

ROBUS350 je elektrické zařízení. V případě výpadku elektrického proudu, lze převodový motor uvolnit pomocí speciálního klíče a manipulovat s vraty manuálně. Alternativně lze používat zálohovací baterii PS 124 (příslušenství na objednávku), která umožňuje manipulaci s vraty i v případě výpadku elektrického proudu.

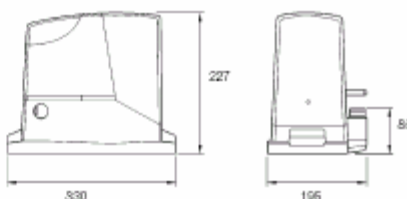
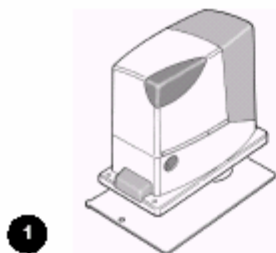

2.1) Limity použití výrobku

Kapitola 8 „Technický popis“ uvádí údaje, které jsou potřebné k zjištění, zda je systém ROBUS 350 vhodný pro předpokládaný účel.

Obecně platí, že ROBUS 350 je vhodný k zajištění automatické manipulace s vraty, jejichž křídla mají max. délku 15 m a hmotnost 350 kg, jak je uvedeno v tab. 1 a 2.

Na základě délky křídla můžete určit jak maximální počet cyklů za hodinu, tak max. počet po sobě následujících cyklů, zatímco na základě hmotnosti můžete stanovit procento omezení cyklů a maximální povolenou rychlost. Např. když je křídlo 5 m dlouhé, je možné provést 10 cyklů za hodinu a 6 po sobě následujících cyklů bez přerušení. Nicméně pokud je hmotnost křídla 240 kg, musí se tato čísla snížit na 80%, což znamená 8 cyklů za hodinu a zhruba 5 po sobě následujících cyklů bez přerušení. Maximální přípustná rychlost zůstává V5, tj. vysoká rychlost. Řídicí jednotka má omezovač, který předchází přehřátí na základě zatížení motoru a trvání cyklů. Omezovač zasáhne v případě překročení max. limitu.

Tab. 1: Omezení na základě délky křídla

Délka křídla v m	Max. počet cyklů / hod.	max. počet po sobě následujících cyklů
Max. 3	30	20
3 – 5	18	12
5 – 6	15	10
6 – 7	12	8

Tab. 2: Omezení na základě hmotnosti křídla

Hmotnost křídla v kg	Procento omezení cyklů	Maximální přípustná rychlost
Max. 200	100%	V6 = extrémně vysoká
200 – 250	90%	V5 = velmi vysoká
250 – 300	80%	V4 = vysoká
300 – 350	70%	V3 = střední

2.2) Typické uspořádání systému

Na obr. 2 je zobrazeno typické uspořádání systému pro automatické ovládání vrat pomocí zařízení ROBUS 350.

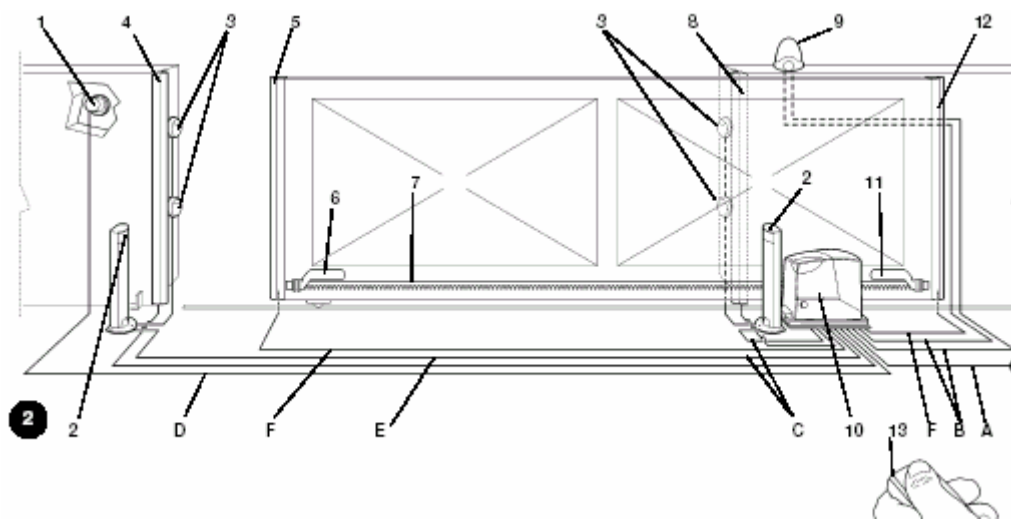

- 1 Klíčový spínač
- 2 Fotobuňky na sloupku
- 3 Fotobuňky
- 4 Hlavní pevná hrana (na objednávku)
- 5 Hlavní pohyblivá hrana
- 6 Zarážka „otevírání“
- 7 Hřebenová lišta

- 8 Sekundární pevná hrana (na objednávku)
- 9 Maják se zabudovanou anténou
- 10 ROBUS 350
- 11 Zarážka (zavírání)
- 12 Sekundární pohyblivá hrana
- 13 Vysílač (dálkové ovládání)

2.3) Seznam kabelů

Na obr. 1 jsou kabely, potřebné pro zapojení zařízení v typické instalaci. V tabulce 2 jsou uvedeny vlastnosti kabelů.

⚠: Použité kabely musí být vhodné pro daný typ instalace. Např. pro vnitřní instalaci se doporučuje kabel typu H03VV-F, zatímco pro venkovní instalaci kabel typu H07RN-F.

Tab. 3: Seznam kabelů

Zapojení	Typ kabelu	Max. přípustná délka
A: Přívod el. proudu	Kabel č. 1, 3x1,5mm ²	30m (pozn. 1)
B: Maják s anténou	Kabel č. 1, 2x0,5mm ²	20m
C: Fotobuňky	Stíněný kabel č. 1, typ RG58	20m (doporučeno méně než 5m)
D: Klíčový spínač	Kabely č. 2, 2x0,5mm ² (pozn. 3)	30m (pozn. 2)
E: Pevné hrany	Kabel č. 1, 2x0,5mm ² (pozn. 4)	50m
F: Pohyblivé hrany	Kabel č. 1, 2x0,5mm ² (pozn. 4)	30m (pozn. 5)

Pozn. 1: Mohou se používat i napájecí kabely, které jsou delší než 30 m za předpokladu, že mají větší průřez, tj. 3x2,5mm² a poblíž zařízení je nainstalováno bezpečnostní uzemnění.

Pozn. 2: Pokud je kabel „BLUEBUS“ delší než 30 m (max. 50 m), je třeba použít kabel 2x1mm².

Pozn. 3: Místo dvou kabelů 2x0,5mm² se může použít jeden kabel 4x0,5mm².

Pozn. 4: Informace o typu zapojení, doporučených výrobců, v případech použití více než jedné hrany najdete v kap. „7.3.2 Zadání STOP“.

Pozn. 5: K připojení pohyblivých hran k posuvným křídům se musí používat speciální zařízení, která umožňují spojení i v průběhu pohybu křídla.

3) Instalace

⚠ Instalaci zařízení ROBUS 350 smí provádět výhradně kvalifikovaný personál v souladu s platnou legislativou, normami a předpisy a instrukcemi, uvedenými v tomto návodu.

3.1) Předběžná kontrola

Než začnete instalovat systém ROBUS 350, proveďte následující úkony:

- Zkontrolujte, zda jsou všechny materiály v perfektním stavu, vhodné k použití a zda vyhovují aktuálně platným normám.
- Ověřte si, zda je konstrukce vrat vhodná pro automatické ovládání.
- Zkontrolujte, zda hmotnost a rozměry vrat spadají do rozsahu, uvedeného v kap. „2.1 Limity použití výrobku“.
- Zkontrolujte, zda je statické tření (tj. síla potřebná k uvedení křídla do pohybu) nižší než polovina „max. momentu“ a dynamické tření (tj. síla potřebná k udržení křídla v pohybu) nižší než polovina „nominálního momentu“. Porovnejte výsledné hodnoty s hodnotami, uvedenými v kap. 8 „Technické údaje“. Výrobci doporučují 50% rezervu u momentu, protože nepříznivé klimatické podmínky mohou způsobit zvýšení tření.
- Zkontrolujte, zda v dráze otevírání nebo zavírání křídel nejsou body s vyšším třením“.
- Ověřte si, zda vrata nejsou vystavena nebezpečí vykolejení.
- Zkontrolujte, zda jsou mechanické záračky dostatečně pevné a zda zde není riziko deformace i když křídlo do záračky silně narazí.
- Zkontrolujte, zda jsou vrata dobře vyvážená. Musí se pohybovat sama v jakékoli poloze.
- Ověřte si, zda nemůže dojít k zaplavení oblasti převodového motoru. V případě potřeby nainstalujte převodový motor tak, aby neležel na zemi.
- Dbejte na to, aby v oblasti instalace bylo možné převodový motor uvolnit a aby jeho uvolnění bylo možné provádět snadno.
- Zajistěte, aby poloha různých zařízení zajišťovala jejich ochranu před nárazy a aby místa jejich instalace byla dostatečně pevná.
- Nikdy neponořujte součásti systému do vody nebo jiných kapalin.
- Chraňte ROBUS 350 před zdroji tepla, otevřeným plamenem a kyselým, slaným nebo potenciálně výbušným prostředím. V takových situacích by mohlo dojít k poškození systému ROBUS 350, mohly by se objevit závady, popř. by mohly nastat i nebezpečné situace.
- Pokud jsou v křídle vrat nebo v rozmezí jejich pohybu dveře, zajistěte, aby nebránily normálnímu pohybu vrat. V případě potřeby nainstalujte vhodný blokovací systém.
- Ovládací jednotku zapojte jen do takové síťové zásuvky, která je vybavena bezpečnostním uzemněním.
- Přívod el. energie musí být chráněn vhodným magneto-termálním a diferenciálním spínačem.
- Přívod el. energie musí být vybaven jističem (vzdálenost mezi kontakty musí být alespoň 3,5 mm při kategorii přepětí III) nebo ekvivalentním systémem, např. vývodem a relativní zásuvkou. Pokud není jistič nainstalován poblíž zařízení, musí mít pojistný systém, bránící neoprávněné manipulaci.

3.2) Instalace převodového motoru

Převodový motor se musí upevnit přímo na stávající podstavec vhodnými prostředky, např. expanzními kotevními šrouby. Dále musí technik, který instaluje motor, provést následující:

1. Vyhloubit základovou díru s rozměry podle obr. 3.
2. Připravit jednu nebo více trubek pro elektrické kabely podle obr. 4.
3. Nainstalovat dva úchyty na základovou desku tak, že umístí jednu matku pod desku a jednu na ní. Matka, umístěná pod deskou, se musí zašroubovat na konec závitu tak, aby část se závitem přesahovala desku asi o 25 až 35 mm.
4. Nalít beton a než začne tvrdnout, upravit základovou desku na hodnoty uvedené na obr. 3. Je třeba zkontrolovat, zda je základová deska rovnoběžná s křídlem vrat a dokonale rovná. Počkejte, až beton zatvrdne úplně.
5. Odmontovat 2 horní matky základové desky a umístit motor na ně. Je třeba zkontrolovat, zda je motor dokonale rovnoběžný s křídlem a potom zašroubovat dvě dodávané matky s podložkami podle obr. 7.

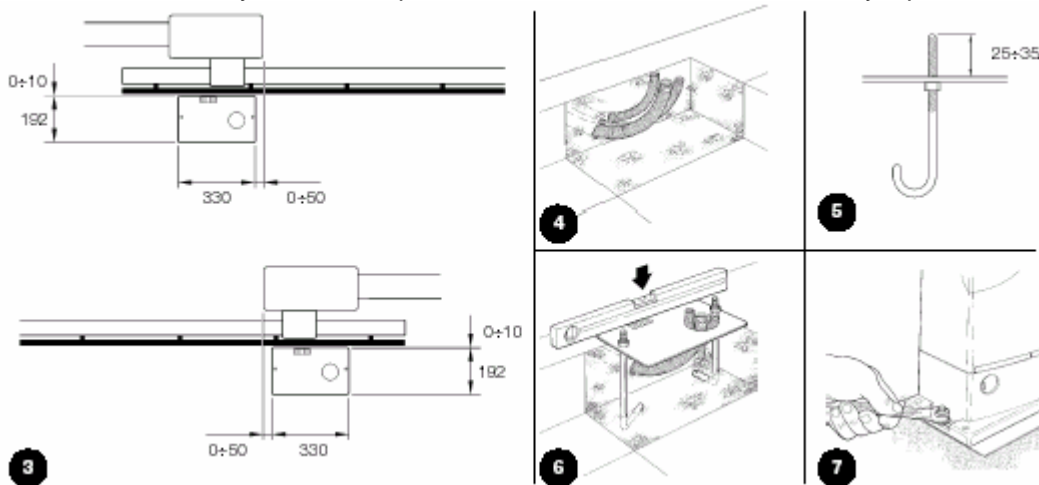

Pokud je hřebenová lišta již nainstalovaná, po upevnění motoru použijte nastavovací kolíčky (podle obr. 8) k nastavení pastorku motoru ROBUS 350 do správné výšky tak, aby mezi ním a hřebenovou lištou byla vůle 1 až 2 mm. Pokud nainstalovaná není, musí ji technik nainstalovat podle návodu k jejímu upevnění:

6. Uvolněte motor podle odstavce „Uvolnění a manuální pohyb“ v kapitole „Instrukce a bezpečnostní upozornění pro uživatele převodového motoru ROBUS“.
7. Úplně otevřete křídlo a položte první část ozubnice na pastorek. Zkontrolujte, zda začátek hřebenové lišty odpovídá začátku křídla podle obr. 9. Mezi pastorkem a hřebenovou lištou nechte asi 1 až 2 mm vůle a potom upevněte hřebenovou lištu ke křídlu vhodnými prostředky.

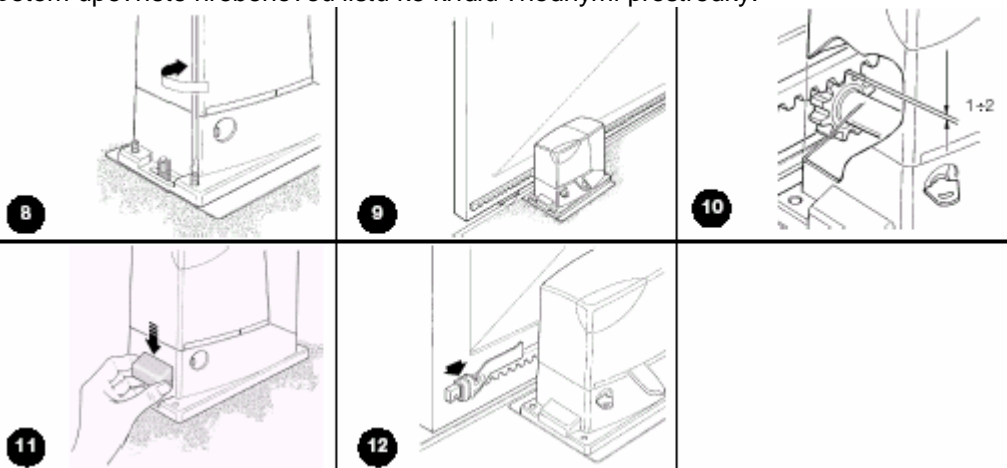

Aby hmotnost křídla neměla vliv na motor je důležité, aby mezi pastorkem a hřebenovou lištou zůstala vůle 1 až 2 mm, jak je vidět na obr. 10.

8. Posuňte křídlo a použijte pastorek jako referenční bod pro upevnění dalších částí hřebenové lišty.

9. Odřízněte případnou přesahující část hřebenové lišty.

10. Otevřete a zavřete vrata několikrát a zkontrolujte, zda je hřebenová lišta srovnaná s pastorkem s max. tolerancí 5 mm. Navíc zkontrolujte, zda je po celé délce mezi pastorkem a hřebenovou lištou zachovaná vůle 1 až 2 mm.

11. Důkladně utáhněte dvě upevňovací matky převodového motoru, aby byl motor pevně uchycený k podložce. Zakryjte upevňovací matky odpovídajícími kryty podle obr. 11.

12. Upevněte konzoly koncového spínače „otevírání“ a „zavírání“ k vnějším stranám hřebenové lišty podle obr.

12. Vezměte v úvahu, že křídlo se budou pohybovat ještě asi 2 – 3 cm po zásahu koncového spínače. Konzoly by měly být nainstalovány v dostatečné vzdálenosti od mechanických zarážek.

13. Zajistěte převodový motor podle odstavce „Uvolnění a manuální pohyb“ v kapitole „Instrukce a upozornění pro uživatele převodového motoru ROBUS“.

3.3) Instalace různých zařízení

Pokud je potřeba nainstalovat další zařízení, nainstalujte je podle příslušného návodu. Informace o možnosti připojení dalších zařízení k motoru ROBUS 350 najdete v kap. „3.5 Popis elektrických zapojení“ a na obr. 2.

3.4) Elektrické zapojení

Zapojování elektrických zařízení provádějte vždy až po vypnutí přívodu el. energie. Odpojte rovněž veškeré zálohovací baterie.

1. Odmontujte ochranný kryt elektronické řídicí jednotky motoru ROBUS 350. Přitom je třeba odstranit postranní šroub a zvednout kryt směrem nahoru.

2. Sejměte gumovou membránu, která uzavírá otvor pro průchod kabelů a vložte propojovací kabely různých zařízení, přičemž nechte asi 20 – 30 cm délkové rezervy. Tab. 3 uvádí informace o typech potřebných kabelů a obr. 2 uvádí zapojení.

3. Zajistěte a spojte kabely, které vstupují do převodového motoru kabelovou svorkou. Svorku umístěte pod otvor, kterým kabely vstupují. V gumové membráně udělejte otvor, který je o něco menší než průměr kabelů, které byly sepnuté dohromady a natáhněte membránu na kabely až ke svorce. Potom nasadte membránu zpět na otvor, kterým kabely procházejí. Nad membránou sepněte kabely druhou kabelovou svorkou.

4. Zapojte síťový kabel do příslušné svorky podle obr. 13, potom zajistěte kabel na prvním pojistném kroužku kabelového svazku pomocí svorky.

5. Zapojte ostatní kabely podle schématu na obr. 15. Za účelem usnadnění práce můžete svorky vyjmout..

6. Po zapojení zajistěte kabely, shromážděné v druhém kabelovém svazku, pomocí svorek. Přesah anténního kabelu musí být připevněn k ostatním kabelům další svorkou podle obr. 14.

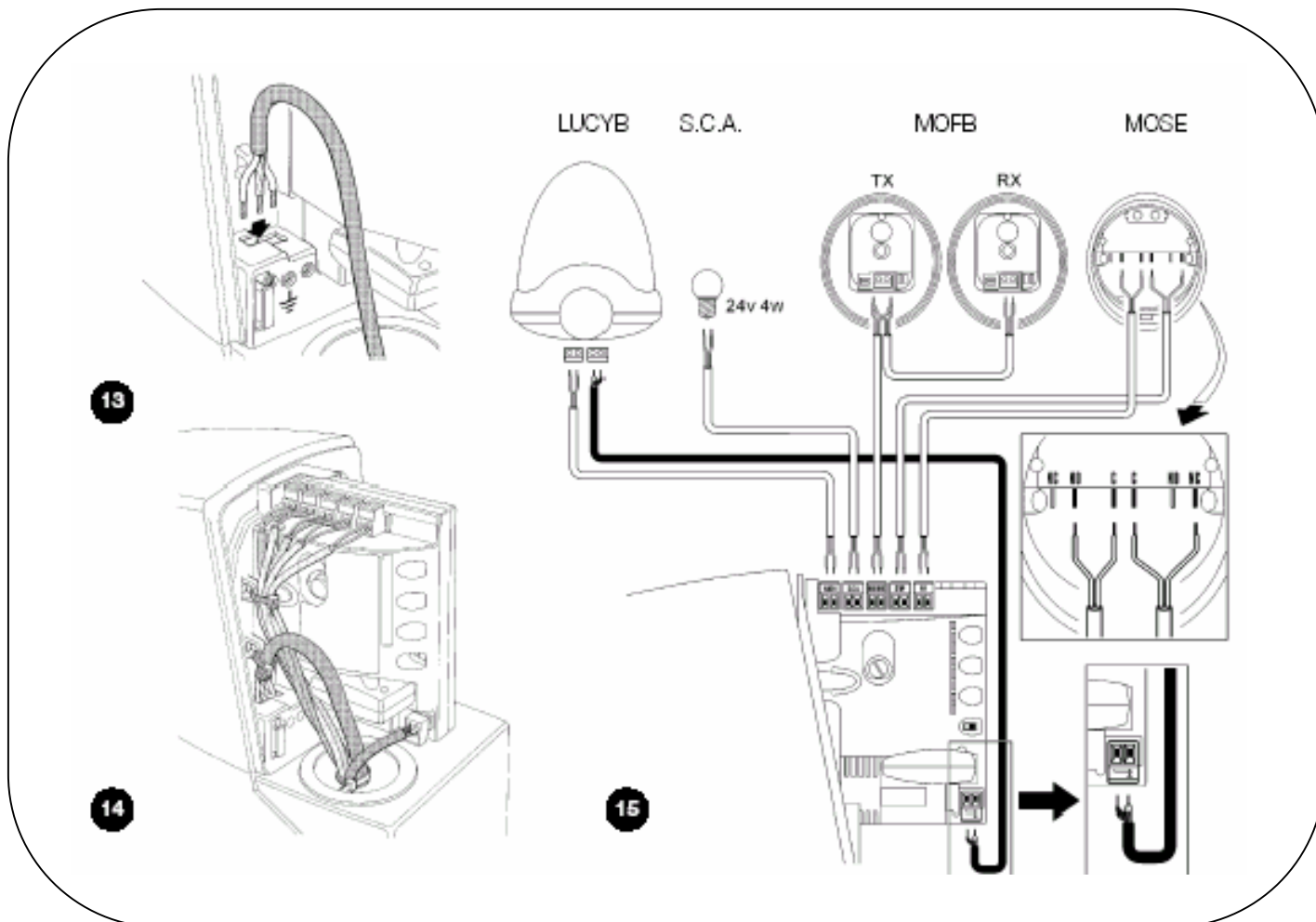

3.5) Popis elektrických zapojení

Následuje krátký popis elektrických zapojení. Další informace najdete v kap. „7.3. Přidávání nebo odnímání zařízení“.

FLASH: Výstup pro maják typu „LUCYB“ nebo podobný s jedním 12V světlem, max. 21W.

S.C.A.: Výstup pro „signalizaci otevřených vrat“. Lze připojit výstražnou kontrolku (24V, max. 4W).

BLUEBUS: K této svorce lze připojit kompatibilní zařízení. Zapojují se paralelně pouze pomocí dvou vodičů, jimiž prochází napájení i komunikační signály. Další informace o sběrnici BlueBUS najdete v kap. „7.3.1BlueBUS“.

STOP: Vstup pro zařízení, která blokují, eventuálně zastavují probíhající pohyb. Do tohoto vstupu lze zapojit kontakty typu „normálně zavřené“, „normálně otevřené“ nebo zařízení s konstantním odporem pomocí speciálních postupů. Další informace o tomto vstupu najdete v odstavci „7.3.2 Vstup STOP“.

P.P.: Vstup pro zařízení, která ovládají pohyb. Do tohoto vstupu lze zapojit „normálně otevřená“ zařízení.

ANTENNA: Vstup pro připojení antény rádiového přijímače (anténa je zabudovaná v LUCY B).

4) Závěrečné kontroly a uvedení do chodu

Výrobce doporučuje, abyste před prováděním závěrečné kontroly a uvedením zařízení do chodu umístili křídlo asi do poloviny jeho dráhy. Díky tomu bude mít křídlo možnost volného otevírání i zavírání.

4.1) Volba směru

Směr otevírání je třeba zvolit podle polohy převodového motoru vzhledem ke křídlu vrat. Pokud se křídlo při otevírání musí pohybovat vlevo, přepínač se musí posunout doleva, jak je vidět na obr. 16. Naopak pokud se křídlo musí pohybovat doprava, je třeba přepínač posunout doprava podle obr. 17.



4.2) Zapojení přívodu el. energie

Připojení motoru ROBUS350 k síti musí provádět kvalifikovaný a zkušený personál, který splňuje všechny potřebné předpoklady, plně v souladu s aktuálně platnými zákony, předpisy a normami.

Jakmile budete mít motor ROBUS 350 zapojený, proveďte následující kontroly:

1. Zkontrolujte, zda LED "BLUEBUS" bliká pravidelně asi jednou za vteřinu
2. Zkontrolujte, zda blikají diody na fotobuňkách (TX i RX); typ blikání není důležitý, závisí na jiných faktorech.
3. Zkontrolujte, zda jsou maják, připojený k výstupu FLASH, a indikátor „otevřených vrat“, zhasnuté.

Nejsou-li výše uvedené podmínky splněny, okamžitě vypněte přívod el. proudu a pečlivě zkontrolujte elektrická zapojení.

Další informace o analýze závad najdete v kap. „7.6 Problémy a řešení“.

4.3) Rozpoznání zařízení

4.4) Rozpoznání délky křídla

4.5) Kontrola pohybů vrat

4.6) Předprogramované funkce

Systém ROBUS 350 má několik programovatelných funkcí. Tyto funkce jsou nastaveny tak, aby vyhovovaly většině požadavků na automatické otevírání a zavírání. Toto nastavení můžete nicméně změnit kdykoli pomocí speciální programovací procedury. Další informace o tomto programování najdete v kap. „7.2 Programování“.

4.7) Ukládání rádiových vysílačů do paměti

4.7.1) Ukládání do paměti v režimu 1

4.7.2) Ukládání do paměti v režimu 2

4.7.3) „Dálkové“ ukládání do paměti

4.7.4) Vymazání rádiových vysílačů

4.7.5) Prohlášení o shodě pro rádiový přijímač

Prohlášení o shodě

Č.: 151/SMXI Rev03

Nice S.p.a., Via Pezza Alta 13, 31046 Rustigne di Oderzo (TV) Itálie

Společnost NICE S.p.a. prohlašuje, že modely přijímačů SMXI, SMXIS a příslušné vysílače FLO2R-S a SM2 odpovídají základním požadavkům, stanoveným v předpisu R&TTE 1999/5/CE pro používání se zařízeními, pro něž jsou určeny. Výrobky třídy 1, podtřídy 20.

Datum: 19.3. 2004

Výkonný ředitel
Lauro Buoro



5) Testování a uvedení do provozu

Tato část instalace automatizačního systému je nejdůležitější pro zajištění maximální úrovně bezpečnosti. Testování lze také přijmout jako metodu pravidelných kontrol správného fungování všech různých zařízení v systému.

Testování systému musí provádět kvalifikovaný a zkušený personál, který musí učít, jaké testy je třeba provádět vzhledem k možným rizikům a ověřit, zda systém odpovídá platným předpisům, zákonům a normám, obzvláště všem ustanovením normy EN 12445, která zavádí testovací metody systémů automatického otevírání vrat.

5.1) Testování

Každá součást systému, tj. bezpečnostní hrany, fotobuňky, nouzové zarážky, atd., vyžaduje specifický test. Proto doporučujeme, abyste postupovali podle instrukcí v příslušných návodech.

Při testování motoru ROBUS 350 postupujte následovně:

1. Plně dodržujte instrukce uvedené v tomto návodu, obzvláště v kap. 1 „Bezpečnostní instrukce“.
2. Pomocí ovládacích nebo blokovacích zařízení (volič, ovládací tlačítka nebo rádiový vysílač) proveďte test otevírání, zavírání a zastavování vrat a zkontrolujte, zda se křídla posunují v požadovaném směru.
3. Postupně zkontrolujte funkci všech bezpečnostních zařízení (fotobuňky, citlivé hrany, nouzové zarážky, atd.). Konkrétně vždy po aktivaci zařízení na řídicí jednotce dvakrát zabliká kontrolka „BLUEBUS“, což znamená, že řídicí jednotka registruje příslušnou akci.
4. Abyste zkontrolovali fotobuňky a skutečnost, že nedochází k interferenci s jinými zařízeními, vložte válec o průměru 5 cm a délce 30 cm do optické osy nejprve poblíž fotobuňky TX, potom RX a nakonec doprostřed a zkontrolujte, zda se vždy zařízení spustí, přičemž přepínejte z aktivního do výstražného režimu a naopak. Nakonec vyzkoušejte, zda řídicí jednotka provádí správnou akci, např. že změní směr pohybu vrat během zavírání.
5. Když jsou nebezpečné situace, způsobené pohybem vrat, zabezpečeny omezením síly nárazu, musí uživatel změnit sílu nárazu podle normy EN 12445. Když se k omezení síly nárazu používá nastavení „rychlosti“ a „síly motoru“, zkuste najít nastavení, které dává nejlepší výsledky.

5.2) Uvedení do provozu

Systém se může uvést do provozu až po úspěšném dokončení všech fází testování motoru ROBUS 350 a dalších zařízení. Není možné systém uvádět do provozu postupně nebo umožnit jeho používání v provizorních podmínkách.

1. Zajistěte a alespoň na 10 let uschovejte technickou dokumentaci pro automatický systém. Tato dokumentace musí obsahovat aspoň: montážní výkres systému, schéma zapojení, analýzu rizik a přijatá řešení, prohlášení výrobců všech zařízení o shodě (pro ROBUS 350 používejte přiložené prohlášení o shodě), kopii návodu k použití a plán údržby systému.
2. Na vrata umístěte štítek minimálně s následujícími údaji: typ automatického systému, jméno a adresa výrobce (osoby odpovědné za uvedení do provozu), výrobní číslo, rok výroby a označení „CE“.
3. Poblíž vrat nainstalujte trvalý štítek s informacemi o uvolnění a manuální manipulaci.
4. Připravte prohlášení o shodě automatického systému a doručte je vlastníkovi.
5. Připravte pro vlastníka „Návod k instalaci a bezpečnostní upozornění“ a doručte mu jej.
6. Připravte plán údržby automatického systému a doručte jej vlastníkovi.. Musí obsahovat veškeré instrukce, týkající se údržby automatického systému
7. Před uvedením systému do provozu informujte vlastníka písemně o nebezpečích spojených s provozem zařízení (např. v „Návodu k instalaci a v bezpečnostních upozorněních“.

6) Údržba a likvidace

Tato kapitola popisuje, jak sestavit plán údržby a jak provést likvidaci motoru ROBUS 350.

6.1) Údržba

Aby byla zajištěna dlouhá životnost zařízení, musí se provádět jeho pravidelná údržba.

Údržba se musí provádět přísně v souladu s bezpečnostními instrukcemi, uvedenými v tomto návodu a podle platných relevantních předpisů a norem.

Máte-li v systému nainstalovaná další zařízení, postupujte podle instrukcí v příslušném plánu údržby.

1. Motor ROBUS350 vyžaduje plánovanou údržbu jednou za 6 měsíců nebo 10 000 pohybů od provedení poslední údržby:
2. Odpojte přívod el. energie a baterie (jsou-li nainstalované).
3. Zkontrolujte, zda nedošlo k zhoršení stavu některých dílů, které tvoří součást automatického systému. Pravidelně sledujte případnou korozi nebo oxidaci konstrukčních součástí. Vyměňte veškeré díly, jejichž stav se zhoršil pod běžný standard.
4. Zkontrolujte případné opotřebení pohyblivých částí: pastorku, ozubnice a součástí křídla vrat. V případě potřeby ke vyměňte..
5. Znovu zapojte přívod el. energie a proveďte testy a kontroly, uvedené v odstavci „5.1 Testování“.

6.2) Likvidace

ROBUS je vyroben z různých typů materiálů, z nichž některé lze recyklovat: ocel, hliník, plast, elektrické kabely, zatímco ostatní se musí zlikvidovat (baterie a elektronické desky).

Některé elektronické součástky a baterie mohou obsahovat znečišťující látky; neznečišťujte životní prostředí. Zjistěte si informace o dostupných systémech recyklace a likvidace, které vyhovují platným místním předpisům.

1. Odpojte přívod el. energie k systému a baterie (jsou-li nainstalované).
2. Demontujte veškerá zařízení a příslušenství. Postupujte opačně, než je uvedeno v kap. 3 „Instalace“.
3. Kde je to možné, oddělte díly, které se mohou nebo musí recyklovat nebo likvidovat odlišným způsobem, např. kovové díly se musí likvidovat odděleně od plastových a totéž platí pro elektronické desky, baterie, atd.
4. Třídte různé materiály a odevzdávejte je místním licencovaným firmám, které se zabývají recyklací a likvidací.

7) Další informace

Tato kapitola se zabývá programováním a personalizací systému, přístupem k chybám a jejich řešením.

7.1) Programovací tlačítka

Řídící jednotka ROBUS 350 má tři tlačítka, která se mohou používat k zadávání příkazů pro řídící jednotku během testů i programování.

7.2) Programování

7.2.1) Funkce úrovně 1 (zapnuto – vypnuto)

7.2.2) Programování na úrovni 1 (zapnuto – vypnuto).

7.2.3 Funkce úrovně 2 (nastavitelné parametry)

Všechny parametry můžete nastavit podle potřeby bez problémů s výjimkou nastavení „síly motoru“, které vyžaduje speciální ohledy:

- Nepoužívejte hodnoty vysoké síly motoru ke kompenzaci bodů se zvýšeným třením křídla. Nadměrná síla může zhoršit fungování bezpečnostního systému nebo poškodit křídlo.
- Když používáte nastavení „síly motoru“ k nastavení systému snížení síly nárazu, proveďte měření síly vždy po každém nastavení v souladu s normou EN 12445.
- Pohyby vrat se mohou zhoršit v důsledku opotřebení a vlivů počasí, proto je třeba opakovaně provádět nová nastavení.

7.2.4) Programování na úrovni 2 (nastavitelné parametry)

7.2.5) Příklad programování na úrovni 1 (funkce zapnuto – vypnuto)

7.2.6) Příklad programování na úrovni 2 (nastavitelné parametry)

7.3) Přidávání nebo odnímání zařízení

7.3.1) BlueBUS

Technologie BlueBUS Vám umožňuje připojovat kompatibilní zařízení pouze pomocí dvou drátů, které přenášejí elektrickou energii a komunikační signály. Veškerá zařízení jsou připojena paralelně pomocí dvou drátů vlastní sběrnice BLUEBUS. Není potřeba kontrolovat polaritu, každé zařízení je rozpoznáno individuálně, protože je mu během instalace přidělena jednoznačná adresa. Ke sběrnici BlueBUS je možné připojit fotobuňky, bezpečnostní zařízení, ovládací tlačítka, signalizační světla, atd. Řídící jednotka ROBUS 350 rozpoznává veškerá připojená zařízení individuálně prostřednictvím vhodného rozpoznávacího procesu a dokáže zjistit veškeré odchylky s absolutní přesností.

Z tohoto důvodu musí řídící jednotka po každém přidání či odebrání zařízení projít procesem rozpoznání, viz odstavec 7.2.4 „Rozpoznání dalších zařízení“.

7.3.2) Vstup STOP

STOP je vstup, který způsobuje okamžité přerušování pohybu (s krátkým zpětným pohybem). K tomuto vstupu se připojují zařízení s normálně otevřenými kontakty „NO“, zařízení s normálně zavřenými kontakty „NC“ a zařízení s výstupem s konstantním odporem 8,2 k Ω , jako jsou citlivé hrany.

Během fáze rozpoznávání řídící jednotka rozpozná typ zařízení, připojeného ke vstupu STOP (viz odstavec 7.2.4 „Rozpoznávání dalších zařízení“); následně vždy vydá příkaz k zastavení pohybu, když dojde ke změně zjištěného stavu. K vstupu STOP lze připojit více zařízení za předpokladu, že podniknete příslušná opatření:

- Jakýkoli počet zařízení typu NO můžete připojit k sobě paralelně.
- Jakýkoli počet zařízení typu NC můžete k sobě připojit sériově.
- Dvě zařízení s konstantním odporem 8,2 k Ω můžete zapojit paralelně; v případě potřeby můžete zapojit více zařízení „do kaskády“ s jedním ukončovacím odporem 8,2 k Ω .
- Je možné kombinovat normálně otevřená a normálně zavřená zařízení paralelním zapojením dvou kontaktů s tím, že je třeba zapojit zařízení s konstantním odporem 8,2 k Ω do série s normálně zavřeným kontaktem (takto můžete kombinovat 3 zařízení: normálně otevřené, normálně zavřené a 8,2 k Ω).

 **Když používáte vstup STOP k připojení zařízení s bezpečnostními funkcemi, je třeba si uvědomit, že jen zařízení s konstantním odporem 8,2 k Ω zaručují bezpečnou kategorii 3 podle evropské normy EN 954-1.**

7.3.3) Fotobuňky

Pomocí adresování za použití speciálních spojek umožňuje systém „BlueBUS“, aby řídicí jednotka rozpoznávala fotobuňky a je možné jim přiřadit správnou detekční funkci. Adresování se musí provádět na TX i na RX (nastavení spojek stejným způsobem), přičemž je třeba zajistit, aby se nevyskytovaly žádné jiné dvojice fotobuněk se stejnou adresou. Při použití motoru ROBUS 350 k pohonu posuvných vrat můžete nainstalovat fotobuňky podle obr. 22. Po instalaci nebo demontáži fotobuněk musí řídicí jednotka projít fází rozpoznávání podle popisu v odstavci „7.3.4 Rozpoznání dalších zařízení“.

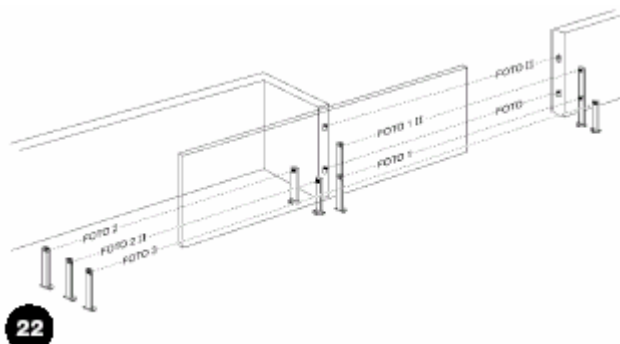

Tab. 18: Adresování fotobuněk

7.3.4) Rozpoznávání dalších zařízení

7.4) Speciální funkce

7.4.1) Funkce „vždy otevřít“

7.4.2) Funkce „posunout i přesto“

7.5) Připojení k dalším zařízením

7.6) Problémy a řešení

7.7) Diagnostika a signály

Některá zařízení vydávají speciální signály, které Vám umožňují rozpoznat provozní stav a možné závady.

7.7.1) Signály majáku

Během pohybu vrat bliká maják jednou za vteřinu. V případě závady je blikání rychlejší; maják bliká dvakrát s prodlevou 1 vteřina.

Tabulka 21: Signalizace MAJÁČKU

Rychlé blikání	Příčina	POSTUP
1 bliknutí 1 sek. prodlevy 1 bliknutí	Chyba sběrnice BlueBUS	Při začátku pohybu neodpovídají zařízení, připojená ke sběrnici BLUEBUS těm, která byla rozpoznána řídicí jednotkou. Jedno nebo více zařízení může vykazovat závadu; zkontrolujte je a v případě potřeby vyměňte; po provedení případných úprav zopakujte proces rozpoznání (7.3.4 Rozpoznání dalších zařízení).
2 bliknutí 1 sek. prodlevy 2 bliknutí	Zásah fotobuňky	Při začátku pohybu zareagovala jedna nebo více fotobuněk a pohyb neumožňuje. Zkontrolujte případné překážky. tento stav je normální, když je pohyb vrat blokován překážkou.
3 bliknutí 1 sek. prodlevy 3 bliknutí	Aktivace omezovače „síly motoru“	Během pohybu se objevilo zvýšené tření. Zjistěte příčinu.
4 bliknutí 1 sek. prodlevy 4 bliknutí	Aktivace vstupu STOP	Během pohybu došlo k aktivaci vstupu STOP. Zjistěte příčinu.
5 bliknutí 1 sek. prodlevy 5 bliknutí	Chyba vnitřních parametrů elektronické řídicí jednotky	Počkejte alespoň 30 sekund, potom zkuste vyslat příkaz. Pokud se nic nestane, mohlo dojít k vážné závadě a bude potřeba vyměnit elektronickou desku..
6 bliknutí 1 sek. prodlevy 6 bliknutí	Byl překročen maximální limit počtu pohybů / hod.	Počkejte několik minut, až údaj v omezovacím zařízení max. počtu pohybů za hodinu poklesne pod max. limit.
7 bliknutí 1 sek. prodlevy 7 bliknutí	Chyba vnitřních elektronických okruhů	Odpojte na několik vteřin veškeré napěťové okruhy a zkuste zadat příkaz znovu. Pokud se nic nestane, mohlo dojít k vážné závadě a bude potřeba vyměnit elektronickou desku.

7.7.2) Signály na řídicí jednotce

Na řídicí jednotce ROBUS 350 je několik LED, z nichž každá může signalizovat určité stavy za normálního provozu i v případě závad.

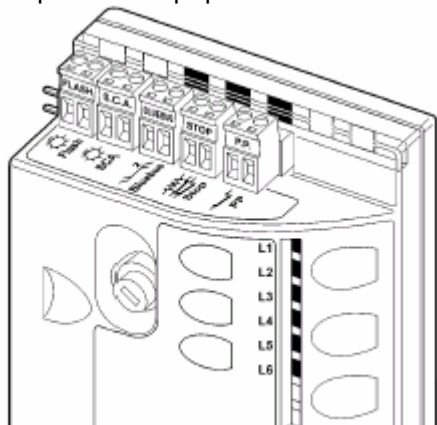

Tabulka 22: LED na řídicí jednotce

LED BLUEBUS	Příčina	POSTUP
Nesvítí	Závada	Zkontrolujte napájení a případně vypadlé pojistky. V případě potřeby odhalte příčinu závady a vyměňte pojistku za jinou se stejnými vlastnostmi.
Svítí	Vážná závada	Došlo k vážné závadě. Zkuste na několik vteřin vypnout řídicí jednotku; pokud stav přetrvává, znamená to, že došlo k poruše a je třeba vyměnit elektronickou desku.
Bliká jednou za sekundu	Vše v pořádku	Běžný chod řídicí jednotky
Bliknutí dvakrát rychle za sebou	Stav vstupů se změnil	To je normální, když došlo ke změně některého vstupu: OPEN (otevřít), STOP, zásah fotobužky nebo použití dálkového ovládání.
Série bliknutí oddělená sekundovou prodlevou	Různé	Odpovídá blikání majáku. Viz tab. 21.
LED STOP	Příčina	POSTUP
Nesvítí	Aktivace vstupu STOP	Zkontrolujte zařízení, připojené k vstupu STOP.
Svítí	Vše v pořádku	Aktivní vstup STOP
LED KROKOVÁNÍ	Příčina	POSTUP
Nesvítí	Vše v pořádku	Vstup krokování není aktivní
Svítí	Aktivace vstupu krokové sekvence	To je normální, když je zařízení, připojené k vstupu krokování aktuálně aktivní.

Tabulka 23: LED na tlačítkách řídicí jednotky

LED 1	Popis
--------------	--------------

LED L2	Popis
---------------	--------------

LED L3	Popis
---------------	--------------

LED L4	Popis
---------------	--------------

LED L5	Popis
---------------	--------------

LED L6	Popis
---------------	--------------

7.8) Příslušenství

8) Technické údaje

Z důvodu neustálého zlepšování produktů si společnost Nice S.p.a. vyhrazuje právo kdykoli měnit technické vlastnosti výrobků bez předchozího upozornění. V každém případě výrobce ručí za funkčnost a vhodnost výrobků pro jejich účel. Všechny technické údaje odpovídají teplotě v místnosti 20°C (±5°C).

Technické údaje: ROBUS350

Typ	Elektromechanický převodový motor pro automatický pohyb vrat pro domácí použití, kompletní s elektronickou řídicí jednotkou.
Pastorek Špičkový tlak	Z: 15; Modul: 4; Rozpětí: 12,5mm; Průměr rozpětí: 60mm 18Nm; odpovídající schopnosti roztlačit křídlo při statickém tření max. 600N
Nominální moment	10Nm; odpovídá schopnosti udržet křídlo v pohybu při dynamickém tření max. 333N.
Rychlost při nominálním momentu	0,18m/s
Rychlost volnoběhu	0,34m/s
Maximální frekvence provozních cyklů	50 cyklů/den (V tabulkách 1 a 2 je popsáno, jaká zatížení připouští řídicí jednotka.)
Maximální nepřetržitá provozní doba	10 minut (V tabulkách 1 a 2 je popsáno, jakou maximální nepřetržitou provozní dobu připouští řídicí jednotka).
Provozní limity	Všeobecně je ROBUS350 vhodný pro automatické systémy ovládání vrat do šířky křídla 15 m a hmotnosti 350 kg, viz tab. 1 a 2.
Napájení ROBUS350	230V AC (-10% +15%) 50 ÷ 60Hz.
Napájení ROBUS350/V1	120V AC (-10% +15%) 50 ÷ 60Hz.
Max. absorpce	250VA
Izolační třída	1 (Požaduje se bezpečnostní zemnicí systém)
Nouzový zdroj energie	Volitelné příslušenství PS124
Výstup majáčku	Pro 1maják LUCYE (žárovka 12V, 21 W)
Výstup BLUEBUS	Jeden výstup pro max. 15 zařízení BlueBus
Vstup STOP	Pro normálně otevřené kontakty, zařízení s konstantním odporem 8,2 kΩ nebo normálně zavřené kontakty; s automatickým rozpoznáváním (odchylka od stavu uloženého v paměti znamená vydání příkazu STOP)
Vstup pro sekvenční krokování	Pro normálně otevřené kontakty (zavření kontaktu znamená příkaz k sekvenčnímu krokování)
Anténní vstup	52Ω pro RG58, nebo podobný typ kabelu
Programovací funkce	6 funkcí zapnuto - vypnuto a 6 nastavitelných funkcí (viz tabulky 12 a 14)
Funkce rozpoznávání	Rozpoznávání zařízení připojených pomocí výstupu BlueBUS. Rozpoznávání zařízení typu „STOP“ (normálně otevřený nebo normálně zavřený kontakt nebo odpor 8,2 kΩ). Rozpoznávání délky vrat a propočítání zpomalení a bodů částečného otevírání.
Provozní teplota	-20°C - 50°C
Možnost použití v kyselé, slané neboNe potenciálně výbušné atmosféře	
Ochranná třída	IP 44
Rozměry a hmotnost:	330 x 195 x 227 mm; 8 kg

Technické údaje	Rádiový přijímač: SMXI	Rádiový přijímač: SMXIS
Typ	4-kanálový přijímač pro zařízení ovládané rádiovými signály	
Frekvence	433,92MHz	
Kódování	Digitální plovoucí kód s kódem 53 Bit, , typ FLOR	Digitální plovoucí kód s kódem 64 Bit, typ SMILO
Kompatibilita vysílače	FLOR, VERY VR; jen jedna skupina: SMILO ERGO, PLANO, PLANOTIME, SMILO	
Vysílače uložené do paměti	Do 256, v režimu 1	
Vstupní odpor	52Ω	
Citlivost	lepší než 0.5μV	
Rozsah vysílačů	Od 100 do 150 m. Rozsah může kolísat v důsledku výskytu překážek nebo elektromagnetických poruch a má na něj vliv poloha antény přijímače.	
Výstupy	4 (konektor SM)	
Provozní teplota	-10°C ÷ + 55°C	
Technické údaje	Vysílač: FLO2R-S	Vysílač: SM2
Typ	2-kanálový vysílač pro rádiové příkazy	
Frekvence	433,92MHz	
Kódování	Digitální pohyblivý kód s kódem 53 Bit , typ FLOR	Digitální pohyblivý kód s kódem 64 Bit, typ SMILO
Tlačítka	2	
Napájení	12 VDC s baterií 23A	
Absorpce	25mA	
Životnost baterie	1 rok, odhad pro základní zatížení 10 příkazů/den, z nichž každý trvá 1 s. při 20°C (při nízké teplotě se účinnost baterií snižuje)	
Vyzařovaná energie	100μW	
Rozměry a hmotnost	72 x 40 x 18mm / 30g	Průměr 48 x14mm / 19g
Ochranná třída	IP40 (vhodný pro vnitřní nebo chráněná prostředí)	
Provozní teplota	-40°C - 85°C	

Instrukce a bezpečnostní upozornění pro uživatele převodového motoru ROBUS

Gratulujeme Vám, že jste si pro svůj systém automatizace pohybu vrat zvolili výrobek firmy Nice. Nice S.p.A. vyrábí díly pro automatizaci vrat, dveří, shrnovací vrata, shrnovací rolety a markýzy: motory, řídicí jednotky, dálková ovládní, majáky, fotobuňky a různá příslušenství. Nice používá jen nejkvalitnější materiály a zaručuje kvalitu zpracování. Zaměřuje se na vývoj inovovaných řešení, která mají za cíl zjednodušení použití systémů, přičemž věnuje úzkostlivou péči technickým, estetickým a ergonomickým vlastnostem výrobků: Z široké nabídky produktů Nice Váš instalační technik jistě vybral takový, který nejlépe vyhovuje Vaším specifickým požadavkům. Nicméně společnost Nice není výrobcem Vašeho automatizačního systému, který je spíše výsledkem kombinace činností Vašeho instalačního technika, totiž analýzy, hodnocení, výběru materiálů a instalace systému. Každé automatizační řešení je jedinečné. Váš instalační technik je jediný člověk, který má zkušenosti a profesionalitu, potřebné k zavedení systému, jenž bude vyhovovat Vaším požadavkům a bude spolehlivý, trvanlivý a bude odpovídat platným předpisům. Automatický systém je nejen pohodlný, ale také zvyšuje úroveň bezpečnosti Vašeho bydlení. Navíc má velmi dlouhou životnost s malými nároky na údržbu. Ačkoliv Váš systém vyhovuje bezpečnostním požadavkům platných předpisů, neznamená to, že by s jeho použitím nebylo spojeno „zbytkové riziko“, tj. možnost vzniku nebezpečných situací, obzvláště v důsledku nesprávného nebo nevhodného použití. Připravili jsme pro Vás následující seznam pravidel, abyste věděli co máte a nemáte dělat, aby nedošlo k žádným nehodám:

* **Před prvním použitím automatického systému** požádejte instalačního technika, aby Vás informoval o možných rizicích. Věnujte svůj čas **přečtení návodu pro uživatele, který Vám poskytne instalační technik**. Návod uschovejte pro budoucí použití a předejte jej případnému dalšímu uživateli, který bude používat systém po Vás.

* **Váš automatický systém je stroj, který bude přesně plnit Vaše příkazy:** Nesprávné nebo nevhodné použití může být zdrojem nebezpečných situací: neuvádějte systém do pohybu, když jsou v jeho operačním prostoru lidé, zvířata nebo předměty.

* **Děti:** Automatické systémy jsou zkonstruovány tak, aby zaručovaly vysokou úroveň bezpečnosti. Jsou vybaveny detekčními přístroji, která brání systému v pohybu, když mu stojí v cestě lidé nebo předměty a zaručují tak bezpečnou a spolehlivou aktivaci. Nicméně děti by si neměly hrát v blízkosti automatických systémů a aby nedošlo k jejich náhodné aktivaci, chraňte před dětmi veškeré dálkové ovladače: **nejsou to hračky!**

* **Závady:** Když zjistíte, že Váš automatický systém nefunguje správně, odpojte přívod elektrické energie a použijte zařízení na manuální uvolnění. Nepokoušejte se systém opravovat, zavolejte instalačního technika a mezitím po uvolnění motoru podle níže uvedeného popisu používejte systém jako neautomatický.

* **Údržba:** Jako každý stroj potřebuje Váš systém pravidelnou údržbu, aby byla zajištěna jeho dlouhá životnost a celková bezpečnost. Dohodněte s instalačním technikem plán pravidelné údržby. Společnost Nice doporučuje provádění pravidelné údržby jednou za 6 měsíců při běžném domácím používání, ale tento interval se může měnit podle intenzity používání. Kontroly, údržbu a opravy smí provádět jen kvalifikovaný personál.

* Do systému ani do jeho naprogramovaných parametrů nijak nezasahujte, i když si myslíte, že to zvládnete: za systém odpovídá Váš instalační technik.

* **Závěrečný test:** Pravidelnou údržbu a případné opravy musí zdokumentovat pracovník, který je provedl; tyto dokumenty musí zůstat v úschově u vlastníka systému. Jedinou pravidelnou údržbou, kterou si může provádět uživatel sám, je čištění skel fotobuněk a odstraňování listí a nečistot, které mohou bránit pohybu systému. Uvolněte automatický systém (podle popisu níže), aby nikdo neoprávněný nemohl vrata aktivovat. K čištění používejte lehce navlhčený hadr.

* **Likvidace:** Na konci životnosti systému jej musí demontovat kvalifikovaný personál a materiály se musí recyklovat nebo zlikvidovat v souladu s aktuálně platnou legislativou.

* **V případě závad nebo výpadků energie**

Během čekání na opraváře (nebo na obnovení dodávky energie, pokud není systém vybaven bateriemi) můžete celý systém používat jako neautomatická vrata. Abyste mohli systém takto používat, uvolněte převodový motor manuálně (toto je jediná akce, kterou je uživatel oprávněn dělat): společnost Nice zajistila, aby tento postup byl velice jednoduchý bez potřeby nástrojů nebo fyzické námahy.

Manuální pohyb a uvolnění: Před provádění této činnosti je třeba vzít v úvahu, že manuální uvolnění se může provádět jen, když křídlo stojí.

1 Posuňte kryt zámku

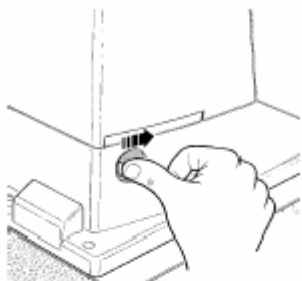

2 Vložte klíček a otočte jím ve směru hod. ručiček

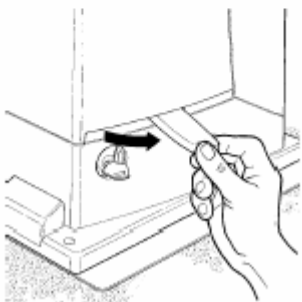
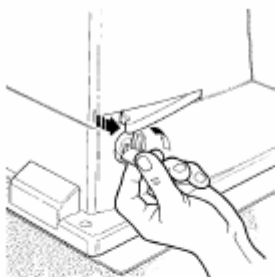

3 Vytáhněte uvolňovací rukojeť

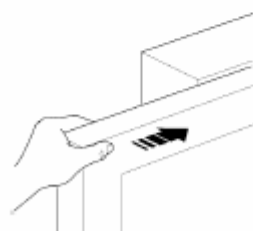

4 Křídlem vrat můžete pohybovat manuálně

Zamknutí: Postupujte opačným způsobem.

Ovládání při porouchaných bezpečnostních zařízeních: I v případě poruchy bezpečnostních zařízení můžete vrata ovládat.

- Aktivujte ovládací prvek vrat (dálkové ovládání nebo klíčový spínač, atd.). Když bezpečnostní zařízení umožňují danou akci, vrata se otevřou a zavřou normálně, jinak maják před začátkem pohybu několikrát zabliká (počet bliknutí závisí na důvodu blokování pohybu).
- V tomto případě **aktivujte** do 3 sekund ovládací prvek znovu a držte jej v **aktivované poloze**.
- Asi po 2 sekundách se vrata začnou pohybovat v režimu „obsluha přítomná“, tj. vrata se budou pohybovat jen dokud bude ovládací prvek aktivovaný. Když jej uvolníte, pohyb se zastaví.

Jsou-li bezpečnostní zařízení porouchaná, musí se systém co nejdříve opravit.

Výměna baterie v dálkovém ovládání: Když Váš dálkový ovladač (rádiový vysílač) po určité době nefunguje dobře nebo nefunguje vůbec, může to být jednoduše tím, že je vybitá baterie (podle typu používání to může trvat několik měsíců až jeden rok a více). V tomto případě bude kontrolka, potvrzující vysílání, velmi slabá, vůbec se nerozsvítí nebo se rozsvítí jen krátce. Než zavoláte instalačního technika, zkuste vyměnit baterii za jinou z jiného vysílače. Pokud je problém způsoben vybitou baterií, nahraďte ji jinou, stejného typu.

Baterie obsahují znečišťující látky: neodhazujte je společně s jiným odpadem, ale likvidujte je v souladu s místními předpisy.

Jste spokojeni? Když chcete u Vás doma nainstalovat další automatický systém, obraťte se na svého instalačního technika a používejte výrobky Nice. Dostane se Vám služeb od odborníka a získáte nejmodernější výrobky na trhu, skvělý výkon a maximálně kompatibilní systém.

Děkujeme Vám, že jste si přečetli tento návod. Jsme si jisti, že budete s novým systémem spokojeni. Se současnými nebo budoucími požadavky se obračtejte na svého spolehlivého instalačního technika.

Prohlášení o shodě

podle Předpisu 98/37/EC, příloha II, část B (prohlášení výrobce o shodě CE)

Číslo: 179/ROBUS350 Revize: 0

Níže podepsaný Lauro Buoro, výkonný ředitel na svoji výlučnou odpovědnost prohlašuje, že následující výrobek:

Jméno výrobce: NICE s.p.a.

Adresa: Via Pezza Alta 13, 31046 Z.I. Rustigne, Oderzo (TV) Itálie

Typ: Elektromechanický převodový motor se zabudovanou řídicí jednotkou "ROBUS350"

Model: RB350

Příslušenství: Rádiový přijímač SMXI, nouzová baterie PS124

vyhovuje zásadním požadavkům následujících předpisů:

NAŘÍZENÍ 98/37/EC (bývalé 89/392/EEC) EVROPSKÉHO PARLAMENTU A RADY z 22.6 1998 o harmonizaci legislativy členských států v oblasti strojů.

NAŘÍZENÍ RADY 73/23/EEC z 19.2. 1973 o harmonizaci legislativy členských států, týkající se elektrických přístrojů, určených k použití v rámci určitých limitů napětí.

NAŘÍZENÍ RADY 89/336/EEC z 3.5. 1989 o harmonizaci legislativy členských států v oblasti elektromagnetické kompatibility.

Níže podepsaný dále prohlašuje, že výše uvedené součásti se nesmí uvádět do provozu dříve, než bylo identifikováno zařízení, v němž jsou zabudovány a bylo potvrzeno, že vyhovuje ustanovením Nařízení 98/37/EC

Tento výrobek se považuje za nedílnou součást jedné z typických instalačních konfigurací tak, jak jsou uvedeny v našich všeobecných katalozích.

Oderzo, 19. 3. 2004

Lauro Buoro



Nice SpA
Oderzo TV Italia
Tel. +39.0422.85.38.38
Fax +39.0422.85.35.85
info@niceforyou.com

Nice Padova
Sarmeola di Rubano PD Italia
Tel. +39.049.89.78.93.2
Fax +39.049.89.73.85.2
info.pd@niceforyou.com

Nice Roma
Roma Italia
Tel. +39.06.72.67.17.61
Fax +39.06.72.67.55.20
info.roma@niceforyou.com

Nice France
Buchelay
Tel. +33.(0)1.30.33.95.95
Fax +33.(0)1.30.33.95.95
info@nicefrance.fr

Nice Rhône-Alpes
Dedines Charpieu France
Tel. +33.(0)4.78.26.56.53
Fax +33.(0)4.78.26.57.53
info.lyon@nicefrance.fr

Nice France Sud
Aubagne France
Tel. +33.(0)4.42.62.42.52
Fax +33.(0)4.42.62.42.50
info.marseille@nicefrance.fr

Nice Belgium
Leuven (Heverlee)
Tel. +32.(0)16.38.69.00
Fax +32.(0)16.38.69.01
info@nicebelgium.be

Nice España Madrid
Tel. +34.9.16.16.33.00
Fax +34.9.16.16.30.10

Nice España Barcelona
Tel. +34.9.35.88.34.32
Fax +34.9.35.88.42.49

Nice Polska
Pruszków
Tel. +48.22.728.33.22
Fax +48.22.728.25.10
info@nice.com.pl

Nice China
Shanghai
Tel. +86.21.525.706.34
Fax +86.21.521.929.88
info@niceforyou.com.cn

COMPANY
WITH QUALITY SYSTEM
CERTIFIED BY DNV
=ISO 9001/2000=

www.niceforyou.com

REV. 00
IST RB1 4955

Nice Gate je divize Nice zabývající se dveřmi a vraty

Nice Screen je divize Nice, zabývající se automatizací rolet a markýz